



## Elmas Uçlu Beton Matkabi

Yüksek Kaliteli Ürün DIAGER Fransa

Sipariş Kodu	d1 mm	L mm	Sipariş Kodu	d1 mm	L mm
292 KD 03	3	60	292 KD 12	12	150
292 KD 04	4	75	292 KD 13	13	
292 KD 05	5	85	292 KD 14	14	160
292 KD 06	6	100	292 KD 15	15	
292 KD 07	7	120	292 KD 16	16	
292 KD 08	8		292 KD 18	18	
292 KD 09	9	160	292 KD 20	20	
292 KD 10	10				



## SDS PLUS Beton Matkabi

Sert metal kırıcı / delici matkap keski şeklindeki delme kafası hızlı delme ve optimum toz atımını sağlar Özellikle güçlendirilmiş lehimli kaliteli sert metal uç demirli betonlar içindir.

Sipariş Kodu	d1 mm	L mm	Sipariş Kodu	d1 mm	L mm
M20 40	4	110	M20 1401	14	350
M20 50	5		M20 160	16	210
M20 60	6	160	M20 1601	16	260
M20 601			M20 1602	16	350
M20 602	6	210	M20 180	18	210
M20 70	7	110	M20 1801	18	350
M20 701	7	160	M20 1802	18	460
M20 702	7	210	M20 200	20	260
M20 80	8	160	M20 2001	20	350
M20 801	8	210	M20 2002	20	460
M20 802	8	260	M20 220	22	260
M20 90	9	160	M20 2201	22	350
M20 901	9	210	M20 240	24	260
M20 100	10	160	M20 2401	24	460
M20 1001	10	210	M20 250	25	260
M20 1002	10	300	M20 2501	25	350
M20 120	12	160	M20 260	26	260
M20 1201	12	210	M20 2601	26	450
M20 1202	12	350	M20 280	28	260
M20 140	14	260	M20 2801	28	450



## Delikli Çapak Alma Senkeri

90° Havşa Açılı Delikli Senker Matkabi

Uygun kesme geometrisi, kolay soyan bir kesmeye imkan verir. Talaşları, eğri delikten sap doğrultusunda boşaltır ve havşaya zarar vermez bu şekilde delik çaplarının kolay ve titreşimsiz temizler.

Sipariş Kodu	Ölçü Çap	d mm	d1 mm	L1 mm
NB332 25	2/5	6	10	46
NB332 50	5/10	8	14	46
NB332 100	10/15	10	21.5	64.5
NB332 150	15/20	12	28	80
NB332 200	20/25	15	35	97
NB332 250	25/30		44	115

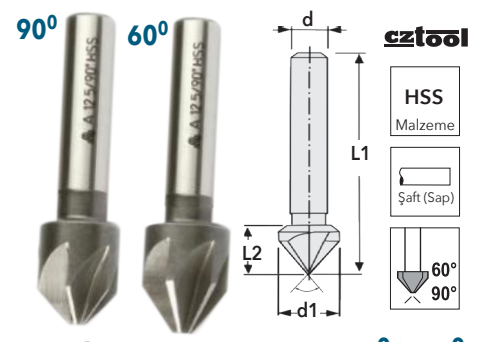

## Konik Havşa Frezesi - 60°/ 90°

Titreşimsiz alçaltma ve temizliyerek çapak alamada yüksek baskıyı taşımak için sağlam yapıda tasarım

90° DIN335A HSS Konik Havşa Freze

Sipariş	d	d1	L1	L2
NB333 80	8	8	48	-
NB333 125		12.5	48	-
NB333 160	10	16	56	-
NB333 200		20	60	-
NB333 250		25	67	-

60° DIN334C HSS Konik Havşa Freze

Sipariş Kodu	d	d1	L1	L2
B0031302 0800	6	8	50	8
B0031302 1250	8	12.5	56	11.2
B0031302 1600	10	16	63	14
B0031302 2200		20	67	17
B0031302 2500		25	71	20



## Konik Havşa Frezesi

Bütün havşa frezeler 3 kesme ağızlı sırtı radyal taşlanmış talaş kanalları dolu malzemeden taşlanmıştır.

Sipariş Kodu	PLD	d	d1	L1	L2
C334 60 063	8	5	6.3	45	-
C334 60 080		8	50	-	
C334 60 100		10	56	-	
C334 60 120		12	56	-	
C334 60 125		12.5	56	-	
C334 60 160		16	63	-	
C334 60 200		20	67	-	
C334 60 250		25	71	-	
C334 60 300		30	84	-	
C334 60 315		31.5	84	-	
C334 60 350	35	90	-		
C334 60 400	40	97	-		
B1031302 0800	10	6	8	50	8
B1031302 1250		8	12.5	56	11.2
B1031302 1600		16	63	14	
B1031302 2000		20	67	17	
B1031302 2500		25	71	20	

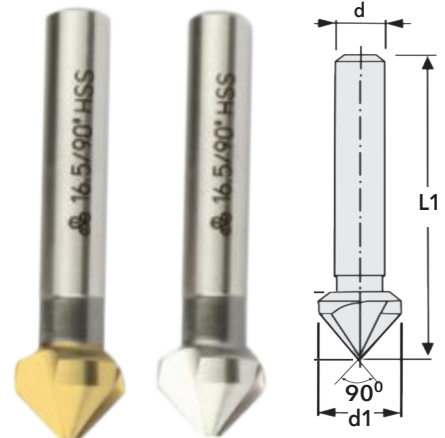

TIN HSS

## HSS Konik Havşa Frezesi

90°

Önemli ölçüde performans artışı için hassas konik havşa frezeler Ekonomik Seri PLD

İsteğe Göre Havşa 90° Frezeler DIN 335C

UZUN BOY HSS VA HSS TIN KARBÜR KONİK ŞAFTLI

Sipariş Kodu	PLD	d	d1	L1
HSS C335 060	6	5	6	45
HSS C335 080		8	50	
HSS C335 100	8	10	50	
HSS C335 115		11.5	56	
HSS C335 120	8	12	54	
HSS C335 124		12.4	54	
HSS C335 160	10	16	60	
HSS C335 165		16.5	60	
HSS C335 200	10	20	63	
HSS C335 205		20.5	63	
HSS C335 230	10	23	67	
HSS C335 250		25	66	
HSS C335 255	12	25.5	66	
HSS C335 300		30	71	
HSS C335 315	12	31.5	71	
HSS C335 350		35	80	
HSS C335 400	13	40	80	
HSS C335 500		50	85	